

KANALFLÄKT HKFE-CK/EC



Kanalfläkt HKFE-CK 125-315 EC

Kanalfläkt för cirkulära kanaler i galvaniserat stål. CK har hög prestanda och är driftsäker. Den är kompakt med hög kapacitet och verkningsgrad med låg ljudnivå.

- Kanalfläkt med cirkulär anslutning.
- EC-motor.
- Hög prestanda och driftsäker.
- Kompakt med hög kapacitet och verkningsgrad.
- Låg ljudnivå.
- Fläkthjul med bakåtböjda skovlar.
- Energieffektiv ytterrotormotor med underhållsfria dubbelkapslade kullager.
- Varvtalsreglering kan göras med den inbyggda potentiometern, 0-10 V alt. extern reglering.
- Integrerat motorskydd.
- Kopplingsdosa med skyddsklass IP 54.
- Fläkthöljet är tillverkat av galvaniserad stålplåt.
- Fläkten är avsedd för installation i ett kanalsystem.
- En kanalansluten fläkt kan installeras utomhus eller i våtrum.
- Enkel installation i valfri position.



Utförlig produktinformation.
Ljuddata, teknisk data,
kopplingschema med mera.

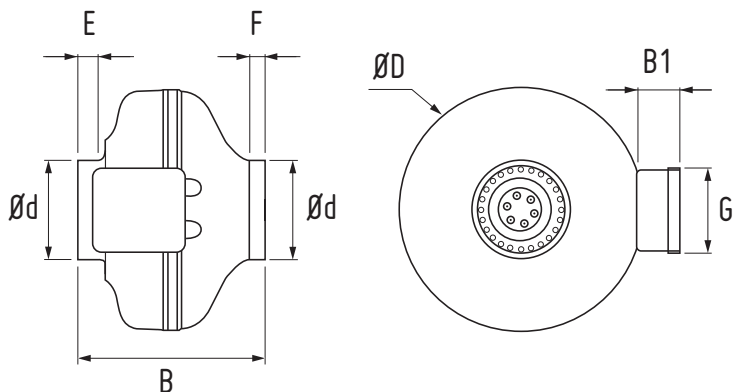

	Ød [mm]	B [mm]	E [mm]	F [mm]	ØD [mm]	B1 [mm]	G [mm]	Vikt [kg]	Max flöde [l/s] vid 0 Pa	Max tryck [Pa]	Effekt [W]
CK 125 C1 EC	124	188	25	23	243	41	83	2,5	158	582	99
CK 160 B1 EC	159	196	28	30	271	41	83	2,8	179	578	99
CK 200 B1 EC	199	228	31	32	345	41	83	4,0	314	605	166
CK 250 B1 EC	249	228	31	31	344	41	83	3,7	332	608	169
CK 315 C1 EC	314	258	31	35	402	41	83	5,5	527	715	215

HANTERING

- Fläkten ska transporteras i emballage fram till installationsplatsen. Detta för att förhindra transportskador, repor och nedsmutsning.
- Beakta att fläkten kan ha vassa hörn och kanter.
- Undvik extrem värme eller kyla

DRIFT

- För tekniska data se produktetikett.
- Före idrifttagande kontrollera: att strömstyrkan inte överstiger den på etiketten angivna, med mer än 5%.
- Att anslutningsspänningen ligger inom +6% till -10% av märkspänningen.
- Att inga missljud hörs vid uppstart.

UNDERHÅLL

- Innan service, underhåll eller reparation påbörjas måste fläkten göras spänningslös (allpolig brytning) och fläkthjulet ha stannat.
- Beakta att fläkten kan ha vassa hörn och kanter.
- Beakta fläktens vikt vid demontering eller vid öppnande av större fläktar för undvikande av kläm- och krosskador.
- **OBS!** Styrenhetens hölje kan få temperaturer upp till 85°C (gäller EC-motor).
- **Väntetid på minst 3 minuter!** (gäller EC-motor) p.g.a interna kondensatorer i motorn finns risk för olycksfall även efter det att avstängning av enheten skett vid direkt beröring av strömförande delar eller på grund av delar som blivit strömförande på grund av fel. Styrenhetshöljet får endast tas bort eller öppnas när kraftledningen har varit avstängd i minst tre minuter.
- Fläkten ska rengöras vid behov, dock minst 1 gång/år för att bibehålla kapaciteten och undvika obalans med onödiga lagerskador som följd.
- Vid rengöring av fläkten får högtryckstvätt eller starka lösningsmedel ej användas. Rengöring måste ske på ett sådant sätt att fläkthjulets balansvikter ej rubbas eller fläkthjulet skadas.
- Fläktmotorers lager är underhållsfria och ska endast bytas vid behov.
- Beakta fläktens tyngd vid stängning efter inspektion/rengöring.
- Återmontera alla detaljer i omvänd ordning, kontrollera att fläkten är låst i stängt läge innan uppstart.
- Kontrollera att inga missljud hörs från fläkten.